

STAV. POZEMEK ZEL. PÁS PARKOVÁNÍ KOMUNIKACE CHODNÍK ZEL. PÁS STAV. POZEMEK
 0,85 2,3 (dlažba) 3,8 (asfalt) 1,5 3,1

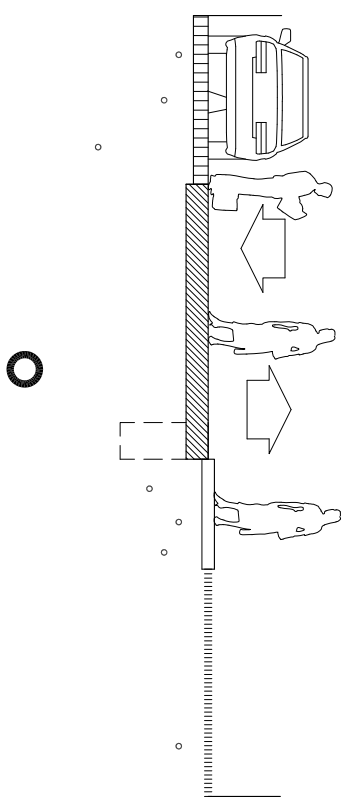

SDĚL. KABELY (-0,400)
 NN (-0,600)
 VODOVOD (-1,500)

KANAL. jednotná (-2,500)

PLYNOVOD STL (-0,800)
 VO (-0,700)
 NN (-0,600)

SDĚL. KABELY (-0,400)

PŘÍČNÝ PROFIL ULICE Č. 5-5

LOKALITA "Z3/3", OBCE SKALIČKA